

idwork
it works!





brushed alu (optie ER)

U zoekt de perfecte fiets?

Wie zich nu vóór het kopen van een nieuwe fiets eens verdiept in het aanbod, kan en moet de indruk krijgen dat elk prestigieus exemplaar van dit relatief simpel vervoersmiddel een niet te evenaren graad van perfectie heeft bereikt. Hi-tech alom, de meest excentrieke framevormen, schijfremmen, vering met steeds meer features en exotische materialen. Alleen maar superlatieven voor deze machines, die de toekomstige eigenaar een ultieme rijervaring beloven die ook alleen maar in superlatieven uit te drukken is.

En volgend jaar? Dan is de superlatieven-fiets van nu nog slechts een door de volgende trend achterhaalde winkeldochter. Hebben we het hier over fietsen of over computerspelletjes? Dat aan de idworx-bikes een andere filosofie ten grondslag ligt, zal ervaren wielrijders bij nadere

aanschouwing van onze producten niet ontgaan. Innovaties die met meer of minder snelle slogans worden beschreven, maar eigenlijk alleen zijn bedoeld om de verkoop te stimuleren en de fiets met betrekking tot het gebruiksdoel niet wezenlijk verbeteren, hebben in onze producten niets te zoeken. Zo vindt u - om maar een van de vele voorbeelden te geven - op geen van onze trekkingbikes een verende voorvork of zelfs een achtervering in het frame, waarvan elke zichzelf respecterende fabrikant tegenwoordig zijn trekkingbikes voorziet. Waarom wij hier van afzien? Omdat met trekkingbikes in tegenstelling tot mountainbikes doorgaans over straten en verharde wegen wordt gereden. Om de oneffenheden van deze wegen te compenseren, geven brede Schwalbe Balloon Bike banden voldoende vering. In tegenstelling tot de meer

of minder complexe en daarom helaas vaak nog steeds kwetsbare veerelementen blijft het onderhoud hierbij beperkt tot het af en toe oppompen. Anders dan bij een verende voorvork verhoogt zo'n speciale band het totaalgewicht van de fiets nauwelijks en wordt de storingsgevoeligheid hiermee zelfs verlaagd in plaats van verhoogd. Bovendien reageert deze 'luchtvering' ook merkbaar beter op de vele kleine oneffenheden dan de beste verende voorvork en is tevens de rolweerstand lager dan die van conventionele trekkingbanden. U rijdt lichter of bij dezelfde krachtsinspanning sneller. Wij bij idworx beschouwen de voor een aanzienlijk deel door ons gestuurde ontwikkeling van deze band als een echte, zij het nauwelijks 'sensationele' innovatie, een echte vooruitgang, die uw plezier aan

het fietsen permanent verhoogt. En dat is precies waar het ons om gaat.

Onze Easy Transport was trouwens de eerste trekkingbike op de markt die specifiek voor de Schwalbe Balloon Bike banden was ontwikkeld - hoewel spectaculaire technologieën ontbraken, zorgde deze toch voor een markttrend. Inmiddels hebben dan ook enkele concurrenten geprobeerd dit succesvolle concept te kopiëren. En bijten dan doorgaans hun tanden stuk op productietechnisch hoogwaardige en dus kostbare oplossingen als de op speciale, aangelaste nokken gemonteerde Magura HS-33 FIRM-tech rem. Volgens de idworx-filosofie is een fiets pas 'perfect', als deze voldoet aan de hoge en uitgebreide eisen van ervaren fietsers, dat wil zeggen een

AIR SUSPENSION



optimale functionaliteit en betrouwbaarheid gedurende jarenlang dagelijks gebruik onder alle weersomstandigheden biedt, waarbij het onderhoud tot een minimum is beperkt en de eigenaar permanent een gevoel van vreugde beleeft - en niet alleen tijdens het fietsen.

Wie zich zo intensief met fietsen bezighoudt als wij, zal merken dat er veel ervaring, uitgebreid onderzoek en een flinke dosis doorzettingsvermogen voor nodig is om deze ogenschijnlijk triviale voertuigen te perfectioneren. Was het eenvoudig, dan zou iedereen het kunnen en hadden wij geen reden om idworx-bikes te bouwen - we zouden dan meer tijd hebben om fietstochten te maken...

Uitvoerige informatie over de technische features van onze bikes alsmede alle persberichten en tests vindt u op onze website: www.idworx-bikes.com.

Veel plezier op de fiets! – Gerrit Gastra

ETiR

Easy TiRohler

M | L | XL

"TITANIUM, EEN UITSTEKEND FRAMEMATERIAAL"
(AKTIV RADFAHREN)



"KWALITEIT OP ZIJN BEST" (AKTIV RADFAHREN)

"EEN UITMUNTENDE LANGE-AFSTANDS- EN
OVERTUIGENDE DAGELIJKSE FIETS VAN DE HOOG-
STE KLASSE" (AKTIV RADFAHREN)



DETAILS EASY TIROHLER

ER

Easy Rohler

S | M | L | XL | XXL

"ALLEEN AL VANWEGE HET PERFECT-
IONISME VAN GAASTRA GELDT DIT
MODEL ALS BLAUWDRUK VOOR DE
IDEALE ROHLOFF-FIETS."
(TREKKINGBIKE)



ER-L

Easy Rohler Lady

„DE FIETS HEEFT NU EEN IJKPUNT“
(NRC HANDELSBLAD)
„TESTOORDEEL: SUPER.“
(TREKKINGBIKE)



ER-LADY AFGEBEELD MET DE SPECIALE IDWORX KETTINGKAST (OPTIE)

S | M | L

ER-C

Easy Rohler Comfort

„WIE ALLEEN GENOEGEN NEEMT MET HET
ALLERBESTE, Kiest VOOR DE EASY ROHLER.“
[TREKKINGBIKE]

SIMIL



DETAILS EASY ROHLER

ET

Easy Transport

SIMIL LADY

"VOORBEELDIGE RIJEIGENSCHAPPEN. HET HOOGSTE AFWERKINGSNIVEAU TOT IN HET DETAIL. FIETSPLEZIER EN IMAGO INCLUSIEF."
[RADTOUREN]

MILIXL

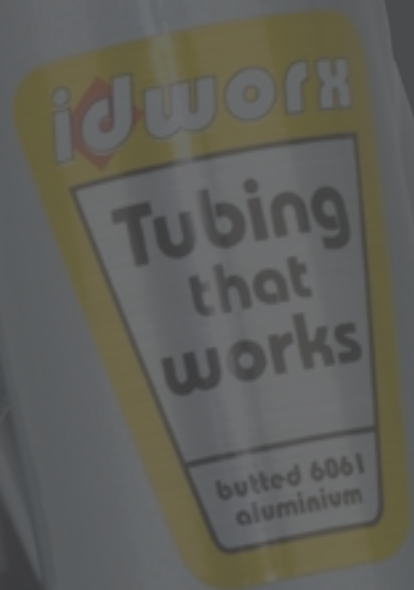

DEF

ES

Easy Street



MILIXL

„WAT KUN JE HIER NOG AAN VERBETEREN? ELK DETAIL VAN GAASTRA'S RIJMACHINE IS TOT HET LAATSTE SCHROEFJE DOORDACHT EN VERBETERD. TESTOORDEEL: SUPER". [TREKKINGBIKE]

COMFORT

SIMIL

OR

Off Rohler

"GEEN ANDERE FIETS IS ZO CONSEQUENT TOT
IN HET DETAIL DOORDACHT" (RADTOUREN)

"HET VERSCHIL MET DE CONCURRENTIE IS DE SYMBOSE TUSSEN SUPERIEURE
VAKANTIEFIETSKWALITEITEN EN SPORTIEVE EXPLOSIVITEIT. TESTOORDEEL:
ÜBERRAGEND" (AKTIV RADFAHREN)

TESTOORDEEL: "SUPER" (TREKKINGBIKE)

47 | 51 | 55 | 58 CM

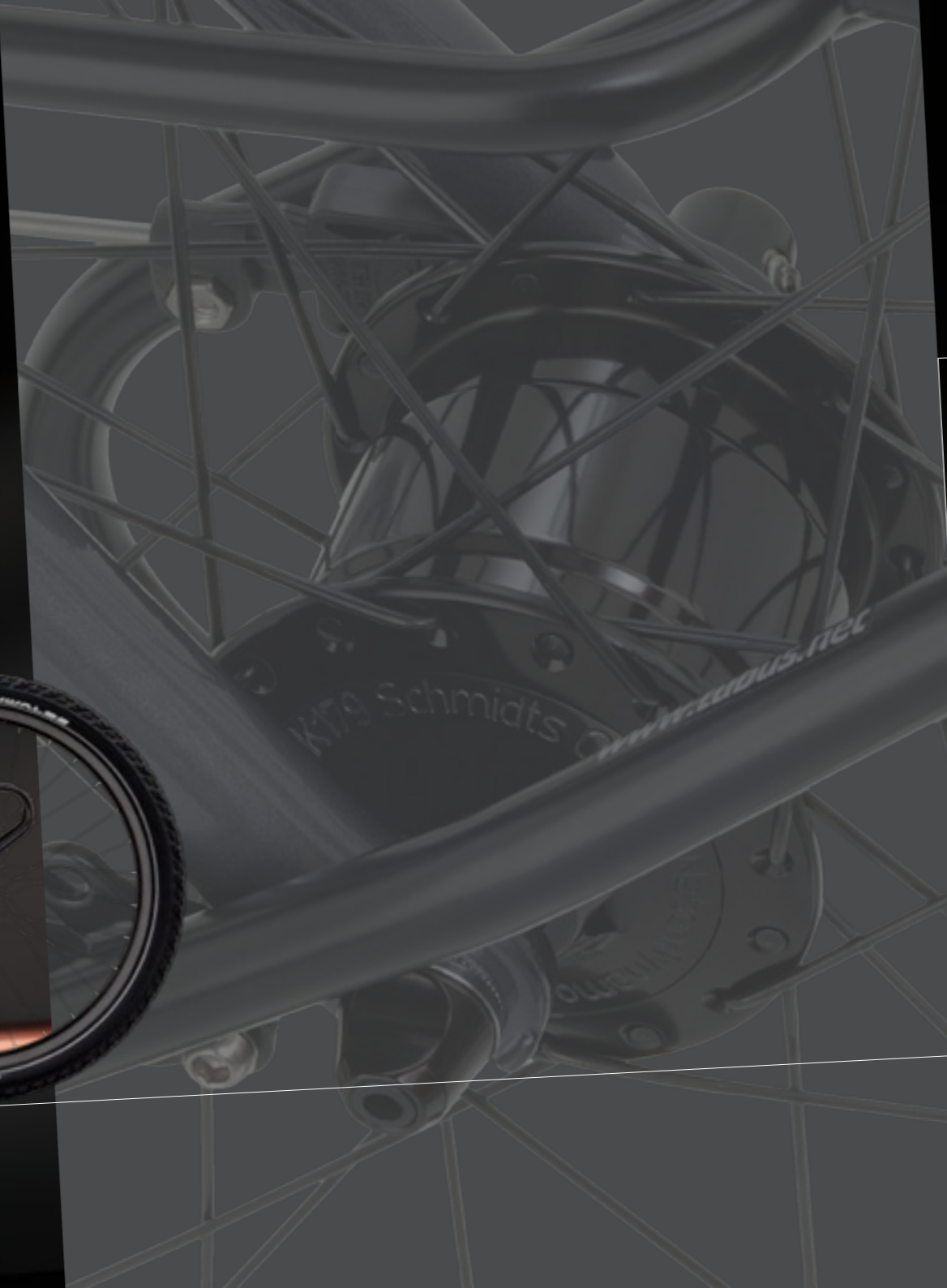

DETAILS OFF ROHLER

SPECIFICATIES						
	ETiR	ER / ER-Lady	ER-Comfort	ET / ET-Lady	ES / ES-Comfort	OR
Frame	idworx double butted titanium met excentrische bottom bracket en iSR***	idworx triple butted 6061 T6 aluminium met excentrische bottom bracket en iSR***	idworx triple butted 6061 T6 aluminium met excentrische bottom bracket en iSR***	idworx triple butted 6061 T6 aluminium met iSR***	idworx butted 6061 T6 aluminium	idworx triple butted 6061 T6 aluminium met excentrische bottom bracket en iSR***
Framematen	M / L / XL	S / M / L / XL / XXL en S / M / L (Lady)	S / M / L (Comfort)	M / L / XL en S / M / L (Lady)	M / L / XL en S / M / L (Comfort)	47 / 51 / 55 / 58 cm
Voorvork	idworx TF-R 28", compleet aluminium	idworx TF-R 28", compleet aluminium	idworx TF-R 28", compleet aluminium	idworx TF-R 28", compleet aluminium	idworx TF-R 28", compleet aluminium	idworx TF-R 26", compleet aluminium
Versnelling	Rohloff Speedhub 500 / 14 (42 / 16)	Rohloff Speedhub 500 / 14 (42 / 16)	Rohloff Speedhub 500 / 14 (42 / 16)	Shimano Deore XT *	Sram Dual Drive 3x9	Rohloff Speedhub 500 / 14 (38 / 16)
Crankset	Truativ Stylo Single Speed	Truativ Stylo Single Speed	Truativ Stylo Single Speed	Shimano Deore XT 26 / 36 / 48	Truativ Firex Single Speed	Truativ Stylo Single Speed
Remmen	Magura HS 33 FIRM-tech	Magura HS 33 FIRM-tech	Magura HS 33 FIRM-tech	Magura HS 33 FIRM-tech	Magura HS 33 FIRM-tech	Magura HS 33 FIRM-tech
Wielen	Rohloff / SON naafdynamo met 28" Rigida CSS velgen	Rohloff / SON naafdynamo met 28" Rigida CSS velgen	Rohloff / SON naafdynamo met 28" Rigida CSS velgen	Shimano Deore XT / Shimano DH3N80 naafdynamo met 28" Exal CL-19 velgen	Sram Dual Drive / Sram D730 naafdynamo met 28" Exal CL-19 velgen	Rohloff / SON naafdynamo met 26" Rigida CSS velgen
Banden	Schwalbe Marathon Supreme met Reflex, 50-622 mm, vouwbaar	Schwalbe Marathon Supreme met Reflex, 50-622 mm, vouwbaar	Schwalbe Marathon Supreme met Reflex, 50-622 mm, vouwbaar	Schwalbe Big Apple met Reflex, 50-622 mm, vouwbaar	Schwalbe Big Apple met Reflex 50-622 mm, vouwbaar	Schwalbe Marathon Extreme 2.25" met Double Defense
Stuur	Syntace VRO, 6061 Ecolight aluminium	idworx Sport, double butted aluminium	idworx Comfort, aluminium	idworx Sport, double butted aluminium	idworx Comfort, aluminium	Syntace VRO, 6061 Ecolight aluminium
Voorbouw	Syntace VRO, S, 20°, X-Ray Clamp	idworx Adjust, 100 mm	idworx Adjust, 80 mm	idworx Adjust, 100 mm	idworx Adjust, 80 mm	Syntace VRO, S, 20°, X-Ray Clamp
Zadelpen	Syntace P6	idworx, 2Bolt	idworx, 2Bolt	idworx, 2Bolt	idworx Classic	Syntace P6
Zadel	Terry Fly RS	Terry Fly RS / Butterfly RS	Terry Fly GT Gel	Terry Fly RS / Butterfly RS	Selle Royal Lookin	Terry Fly RS
Specials	SON Edelux koplamp, Tubus Logo drager en Duo lowrider, Sapim Race DB-spaken, AXA Defender RL-slot, Ergon handvatten met mini bar-ends, Schwalbe Airmax Pro luchtdrukmeter Optie: speciale idworx kettingkast	SON Edelux koplamp, Tubus Logo drager, Sapim Race DB-spaken, Axa Defender RL-slot, Ergon handvatten met mini bar-ends, Schwalbe Airmax Pro luchtdrukmeter Optie: speciale idworx kettingkast	SON Edelux koplamp, Tubus Logo drager, Sapim Race DB-spaken, Axa Defender RL-slot, Ergon handvatten, Schwalbe Airmax Pro luchtdrukmeter Optie: speciale idworx kettingkast	SON Edelux koplamp, Tubus Logo drager en Duo lowrider, Sapim Race DB-spaken, compleet doorgetrokken buitenkabels, Axa Defender RL-slot, Ergon handvatten met mini bar-ends, Hanger Banger, Schwalbe Airmax Pro luchtdrukmeter	B&M IQ-Fly Senso Plus koplamp, Tubus Cargo drager, Sapim Race DB-spaken, compleet doorgetrokken buitenkabels, Axa Defender RL-slot, Ergon handvatten met mini bar-ends, Schwalbe Airmax Pro luchtdrukmeter	SON Edelux koplamp, Tubus Cargo drager en Duo lowrider, Sapim Race DB-spaken, Ergon handvatten met mini bar-ends, EBB Tool, Schwalbe Airmax Pro luchtdrukmeter
Kleur	titanium naturel	mat zwart, mat zilver of brushed alu	mat zwart of mat zilver	zwart	polar zilver	platina zwart of mat zilver
Gewicht	ca. 14,8 kg**	ca. 14,6 kg**	ca. 14,9 kg**	ca. 14,1 kg**	ca. 14,9 kg **	ca. 14,6 kg

Technische veranderingen voorbehouden * Shimano Top Swing Deore LX voorgereïllleur (Deore XT niet passend op de speciale ET geometrie) ** Gewicht excl. 720g slot *** iSR: idworx Stress Reducer

Framemaat	OR			
	47	51	55	58
A (mm)	585	600	615	630
B (mm)	470	510	550	580
C (graden)	69	69	69	69
D (graden)	73.0	73.0	72.5	72.0
E (mm)	87	87	87	87
F (mm)	1114	1130	1143	1162
G (mm)	462	462	462	462
H (mm)	-	-	-	-
I (mm)	157	177	202	232

Framemaat	ET			
	S	M	L	XL
A (mm)	560	570	585	600
B (mm)	480	520	560	600
C (graden)	70.5	70.5	70.5	70.5
D (graden)	74.0	73.5	73.0	72.5
E (mm)	78	78	78	78
F (mm)	1060	1066	1080	1090
G (mm)	455	455	455	455
H (mm)	85	85	80	80
I (mm)	130	155	185	215

Framemaat	ER-men				
	S	M	L	XL	XXL
A (mm)	570	570	585	600	620
B (mm)	480	520	560	600	640
C (graden)	70.5	70.5	70.5	70.5	70.5
D (graden)	74.0	73.5	73.0	72.5	72.0
E (mm)	78	78	78	78	78
F (mm)	1080	1076	1089	1100	1127
G (mm)	463	463	463	463	475
H (mm)	-	-	-	-	-
I (mm)	130	155	185	215	260

Framemaat	ER-lady		
	S	M	L
A (mm)	560	570	585
B (mm)	480	520	560
C (graden)	70.5	70.5	70.5
D (graden)	74.0	73.5	73.0
E (mm)	78	78	78
F (mm)	1070	1076	1089
G (mm)	463	463	463
H (mm)	-	-	-
I (mm)	130	155	185

Framemaat	ES			
	S	M	L	XL
A (mm)	560	570	585	600
B (mm)	480	520	560	600
C (graden)	70.5	70.5	70.5	70.5
D (graden)	74.0	73.5	73.0	72.5
E (mm)	78	78	78	78
F (mm)	1064	1068	1080	1091
G (mm)	455	455	455	455
H (mm)	85	85	80	80
I (mm)	160	160	190	220

Framemaat	ETiR		
	M	L	XL
A (mm)	570	585	600
B (mm)	520	560	600
C (graden)	70.5	70.5	70.5
D (graden)	73.5	73.0	72.5
E (mm)	78	78	78
F (mm)	1076	1089	1100
G (mm)	463	463	463
H (mm)	-	-	-
I (mm)	155	185	215

Framemaat	ER-Comfort		
	S	M	L
A (mm)	560	570	585
B (mm)	480	520	560
C (graden)	70.5	70.5	70.5
D (graden)	74.0	73.5	73.0
E (mm)	78	78	78
F (mm)	1070	1076	1089
G (mm)	463	463	463
H (mm)	-	-	-
I (mm)	180	180	210

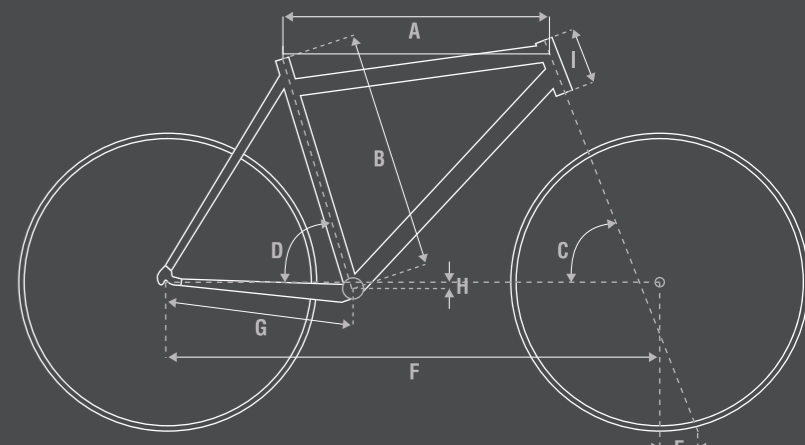

- A: effectieve bovenbuislengte (horizontaal gemeten)
- B: zitbuislengte
- C: balhoofdschoek
- D: zitbuishoek
- E: naloop
- F: wielbasis
- G: lengte onderliggende achtervork
- H: BB-drop: midden BB – verbindinglijn tussen de beide assen
- I: balhoofdsbuislengte

OOG VOOR DETAIL GEOMETRIE



RIDE IT ALL, ALL THE TIME

'Alleen omdat je op de nieuwste hi-tech bike rijdt, win je nog geen wedstrijden. Maar al je training en je strenge manier van leven is voor niets als je materiaal niet betrouwbaar is.' We schrijven 1990 en de woorden komen van een oude, succesvolle wedstrijd fietser. Ik was begin twintig en ik probeerde alles wat op de markt kwam - ook tijdens wedstrijden. Niet omdat ik het nieuwe materiaal zo spannend vond - nou ja, een beetje wel -, maar omdat het testen een van mijn taken was in het rijwielbedrijf van mijn ouders, waar ik hielp met het ontwikkelen van mountainbikes. Als ik naar een wedstrijd ging, had ik voor alle zekerheid altijd een enorme hoeveelheid reserveonderdelen bij me. Waar ik echter weinig aan had, als één of ander 'geweldig' component weer eens midden in de wedstrijd - wanneer de belastingen nu eenmaal het grootst zijn - niet zo heel erg betrouwbaar bleek te zijn.

Het is niet moeilijk voor te stellen dat ik op deze manier niet veel wedstrijden won - voor meer succes schoot het talent ook tekort -, maar ik deed des te meer ervaring op. Met name door de tijd die ik tijdens mijn wielrennerscarrière in Canada doorbracht en waarin ik met enkele lokale firma's samenwerkte. Ik rijd al lang geen wedstrijden meer, maar de ervaringen uit die tijd zijn voor mij als fabrikant van mountainbikes nu waardevoller dan ooit en zijn van grote invloed geweest op mijn voorstelling van de ideale mountainbike. Tegenwoordig is vrije tijd mijn kostbaarste goed. Die breng ik het liefste door óp de mountainbike en niet ernaast om de bike te poetsen, te onderhouden of te repareren. Meestal weet ik niet wanneer ik in de gelegenheid ben om te rijden, maar grijp ik hem aan als die zich voordoet. Maakt niet uit hoe de omstandigheden dan zijn. Vroeger werd ik geprikkeld door de strijd om de posities, nu zoek ik de uitdaging op de technisch

geavanceerde trails - hoe moeilijker, hoe beter. Hoewel de omstandigheden voor een racefiets behoorlijk verschillen, gaan de ideeën achter de idworx mountainbikes ook op voor wegfietsen. Geen radicale veranderingen of innovatie om de innovatie, dat is goed om de pers te halen. We passen alleen technologieën toe die echte, aantoonbare verbeteringen opleveren. Het is bijna verbazend dat de racefiets nog zoveel ruimte toelaat om via onze filosofie nog verbeteringen aan te brengen. Voor de nieuwe Road Marathon hebben we niet alleen de racefiets als geheel onder de loep genomen om van daaruit een voor de grootste groep rijders veel geschiktere geometrie toe te passen. Langdurige tevredenheid van de klant zit echter in de samenhang van grote lijnen en de details, die samen een functionele eenheid moeten vormen. Daarom zijn we ieder onderdeel apart gaan bekijken op de functie die ze aan het geheel leveren.

Een mooi voorbeeld wat daaruit is voort gekomen zijn de boutjes die niet alleen de rem fixeren, maar ook als bevestigingsmogelijkheid voor de meegeleverde spatborden gelden. De bredere banden zijn vanwege hun natuurlijke voordelen als comfort en lage rolweerstand een onderdeel waar idworx zeer sterk op inzet. In dit geval spreken we over 28 millimeter racebanden met een zeer laag gewicht. In het verleden zijn door het kritisch onder de loep nemen van details verbeteringen als de montage van Magura FIRM-tech-remmen op het frame uit de idworx-koker gekomen. De hoge eisen aan productienauwkeurigheid van veel van zulke details zorgt dat weinig andere fabrikanten zulke verbeteringen in serieproductie nemen. De criteria voor wijzigingen, veranderingen en vooral verbeteringen hebben we voor ons zelf duidelijk vastgelegd.

Onze bikes moeten - in deze volgorde van prioriteit en niet andersom -:

1. extreem duurzaam en betrouwbaar zijn;
2. bij zo min mogelijk onderhoud lang en optimaal kunnen functioneren;
3. binnen een zo breed mogelijk toepassingsgebied maximaal rijplezier bieden;
4. binnen het kader van de door 1 t/m 3 gedefinieerde voorwaarden zo licht mogelijk zijn.

Bent u als ervaren fietser tot een vergelijkbare kijk op de dingen gekomen, dan zou u bij de vier idworx mountainbikemodellen een in kleine serie geproduceerde bike kunnen vinden die aan al uw eisen voldoet. Voor de wielrenner met dit inzicht introduceren we dit jaar de perfecte alleskunner op straat, de Road Marathon.

Keep riding! – Gerrit Gaastra

RM

Road Marathon

52 | 56 | 60 | 64 CM

ONZE ROAD MARATHON TILT DE TERM
'COMFORTRACER' NAAR EEN NIEUW NIVEAU.
VOOR HET EERST ZIJN CONCEPTEN ALS LANGE,
COMFORTABELE RITTEN EN ZORGELOOS GEBRUIK,
GECOMBINEERD MET EEN SNELLE RACEFIETS



DETAILS ROAD MARATHON

AR

Alpine Rohler

47 | 51 | 55 | 58 CM

DE „ALL MOUNTAIN“ IDWORX VOOR HET ALPINE TERREIN. DOOR DE DOORDACHTE GEOMETRIE, CLEVERE FRAME DETAILS EN ONDERDELENKEUZE HEEFT U ALTIJD OPTIMALE CONTROLE EN EEN ZORGLOZE RIDE



DETAILS ALPINE ROHLER

MR

Mountain Rohler

„ER IS OVER WEINIG BIKES ZO GRONDIG NAGEDACHT ALS OVER DE MOUNTAIN ROHLER. DE DE DUURZAME ONDERDELEN BEVESTIGEN HET IDEE VAN EEN „ANTI-STRESS BIKE“. TESTOORDEEL: SUPER“ (BIKE)

43|47|51|55 CM

“DE MOEDER VAN ALLE PROBLEEMLOOSBIKES! ZORGLAOS TIP” (MOUNTAINBIKE)



DETAILS MOUNTAIN ROHLER

PR

Power Rohler XL

47 | 51 | 55 | 58 CM

„IK BEN HELEMAAL VERKNOCHT AAN DE EXTRA LANGE ONDERLIGGENDE ACHTERVORK EN DE RELATIEF LAGE TRAPAS (GEEN VERANDERING VAN DE TRAPASHOOGTE DOOR HET ONTBREKEN VAN EEN VERENDE VOORVORK!). HET IS VOOR MIJ ALS GROOT PERSOON HET IDEALE PLATFORM OM MIJN HELE KRACHT IN AANDRIJVING OM TE ZETTEN DANKZIJ DE GROTE RIJSTABILITEIT.“ (GERRIT GAASTRA)



SM

Special Marathon



“EEN MARATHON-HARDTAIL VAN TOPKLASSE.
PREDIKAAT: FENOMENAAL” (BIKE SPORT NEWS)

43 | 47 | 51 | 55 CM

SPECIFICATIES					
	RM	AR	MR	PR	SM
Frame	idworx triple butted 6061 T6 aluminium	idworx triple butted 6061 T6 aluminium met excentrische bottom bracket en iSR*	idworx triple butted 6061 T6 aluminium met excentrische bottom bracket en iSR*	idworx triple butted 6061 T6 aluminium met excentrische bottom bracket en iSR*	idworx triple butted 6061 T6 aluminium
Framematen	52 / 56 / 60 / 64 cm	47 / 51 / 55 / 58 cm	43 / 47 / 51 / 55 / 58 cm	47 / 51 / 55 / 58 cm	43 / 47 / 51 / 55 cm
Voorvork	Alpha Q CS25	RockShox Reba Team, Push-Loc Remote, 20 mm Maxle, 120 mm veerweg	Magura Menja '09, Push-Loc Remote, 100 mm veerweg	idworx MF-R 26", compleet aluminium	Magura Menja '09, Push-Loc Remote, 100 mm veerweg
Versnelling	Shimano Ultegra Dual Control, derailleurs en cassette 12-27	Rohloff Speedhub 500 / 14 (42 / 16) voor schijfrem	Rohloff Speedhub 500 / 14 (42 / 16)	Rohloff Speedhub 500 / 14 (42 / 16)	Sram X.O derailleur en Trigger, Shimano Deore XT E-Type v. derailleur en cassette
Crankset	Truvativ Rouleur OCT 30 / 39 / 52	Truvativ Stylo Single Speed	Truvativ Stylo Single Speed	Truvativ Stylo Single Speed	Truvativ Stylo SL 22 / 32 / 44
Remmen	Cane Creek SCR-3L	Magura Louise BAT 180 / 180 mm	Magura HS 33 FIRM-tech	Magura HS 33 FIRM-tech	Magura HS 33 FIRM-tech
Wielen	DT-Swiss 240 S met DT-Swiss R520 velgen	Rohloff / DT Swiss 240 S met DT-Swiss EX5.1d velgen	Rohloff / DT Swiss 240 S met Rigida CSS velgen	Rohloff / DT Swiss 240 S met Rigida CSS velgen	DT Swiss 240 S met Rigida CSS velgen
Banden	Schwalbe Ultremo R 28 mm	Schwalbe Nobby Nic 2.25" Schwalbe Rocket Ron 2.4"	Schwalbe Rocket Ron 2.4"	Schwalbe Rocket Ron 2.4"	Schwalbe Rocket Ron 2.25" Schwalbe Nobby Nic 2.25"
Stuur	Syntace Racelite	Syntace Durafliite	Syntace Durafliite	Syntace Durafliite	Syntace Durafliite
Voorbouw	Syntace Force	Syntace Force	Syntace Force	Syntace Force	Syntace Force
Zadelpen	USE Sumo Titanium	Syntace P6	Syntace P6	Syntace P6	Syntace P6
Zadel	Selle Italia idworx X	Selle Italia idworx X	Selle Italia idworx X	Selle Italia idworx X	Selle Italia idworx X
Specials	compleet doorgetrokken buitenkabels, Sapim CX-Ray spaken, Sram Nightcrawler, Curana spatborden, Schwalbe Airmax Pro luchtdrukmeter	Super Sym Yoke in achterbouw, Sapim CX-Ray spaken, Syntace Screw-On handvatten, Schwalbe Airmax Pro luchtdrukmeter	Super Sym Yoke in achterbouw, Sapim CX-Ray spaken, Syntace Screw-On handvatten, Schwalbe Airmax Pro luchtdrukmeter	Super Sym Yoke in achterbouw, Sapim CX-Ray spaken, Syntace Screw-On handvatten, Schwalbe Airmax Pro luchtdrukmeter	Asym Yoke in achterbouw, compleet doorgetrokken buitenkabels, Sapim CX-Ray spaken, Syntace Screw-On handvatten, Sram Nightcrawler, Shimano Mudflap, Hanger Banger, Schwalbe Airmax Pro luchtdrukmeter
Kleur	zwart	mean green of mat zwart	wit of mat zwart	brushed alu	wit
Gewicht	ca. 8,4 kg	ca. 11,9 kg	ca. 11,6 kg	ca. 10,5 kg	ca. 10,5 kg

iSR:

	RM			
Framemaat	52	56	60	64
A (mm)	520	545	575	600
B (mm)	520	560	600	640
C (graden)	71,0	71,0	71,0	71,5
D (graden)	73,5	73,0	72,5	72,0
E (mm)	70	70	70	70
F (mm)	986	1010	1041	1062
G (mm)	425	430	430	435
H (mm)	75	70	70	65
I (mm)	130	175	215	260

	AR			
Framemaat	47	51	55	58
A (mm)	585	600	615	630
B (mm)	470	510	550	580
C (graden)	69,0	69,0	69,0	69,0
D (graden)	73,0	73,0	72,5	72,0
E (mm)	90	90	90	90
F (mm)	1097	1126	1151	1162
G (mm)	435	448	461	461
H (mm)	-	-	-	-
I (mm)	115	135	160	190

	MR				
Framemaat	43	47	51	55	58
A (mm)	570	585	600	615	630
B (mm)	430	470	510	550	580
C (graden)	69,0	69,0	69,0	69,0	69,0
D (graden)	73,5	73,0	73,0	72,5	72,0
E (mm)	93	93	93	93	93
F (mm)	1083	1095	1111	1137	1148
G (mm)	435	435	435	448	448
H (mm)	-	-	-	-	-
I (mm)	115	115	135	160	190

	PR			
Framemaat	47	51	55	58
A (mm)	585	600	615	630
B (mm)	470	510	550	580
C (graden)	69,0	69,0	69,0	69,0
D (graden)	73,0	73,0	72,5	72,0
E (mm)	89	89	89	89
F (mm)	1113	1130	1143	1162
G (mm)	448	461	461	461
H (mm)	-	-	-	-
I (mm)	135	177	202	232

	SM			
Framemaat	43	47	51	55
A (mm)	570	585	600	615
B (mm)	430	470	510	550
C (graden)	68,0	68,0	68,0	68,0
D (graden)	73,5	73,0	72,5	72,0
E (mm)	93	93	93	93
F (mm)	1086	1099	1110	1123
G (mm)	435	435	435	435
H (mm)	30	25	25	20
I (mm)	100	110	125	145

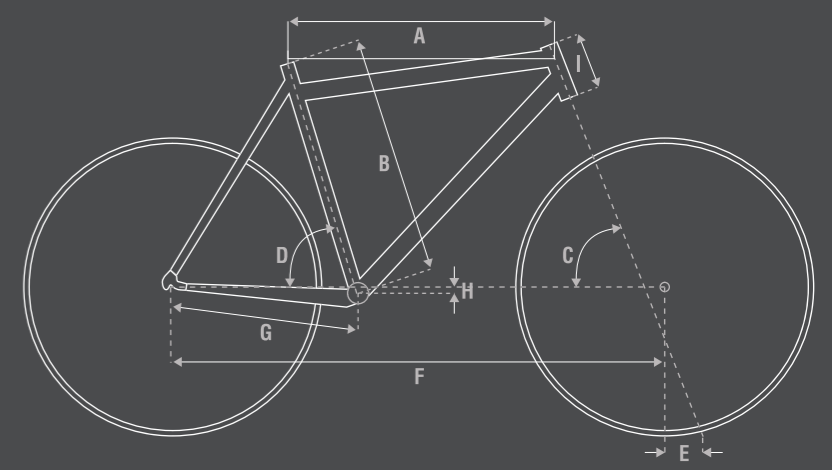

- A: effectieve bovenbuislengte (horizontaal gemeten)
- B: zitbuislengte
- C: balhoofdshoek
- D: zitbuishoek
- E: nalooop
- F: wielbasis
- G: lengte onderliggende achtervork
- H: BB-drop: midden BB – verbindinglijn tussen de beide assen
- I: balhoofdsbuislengte

Technische veranderingen voorbehouden | *iSR: idworx Stress Reducer

OOG VOOR DETAIL | GEOMETRIE

idworx
it works!



Strategic Product Development & Placement



IDWORX

EXCLUSIVE DEALER

IDWORX

INFORMATIE

www.idworx-bikes.com

info@bikebasics.de

tel. +49 (0)228 184 700

fax +49 (0)228 184 70299